

Перв. примен.
Справ. N

AB0093

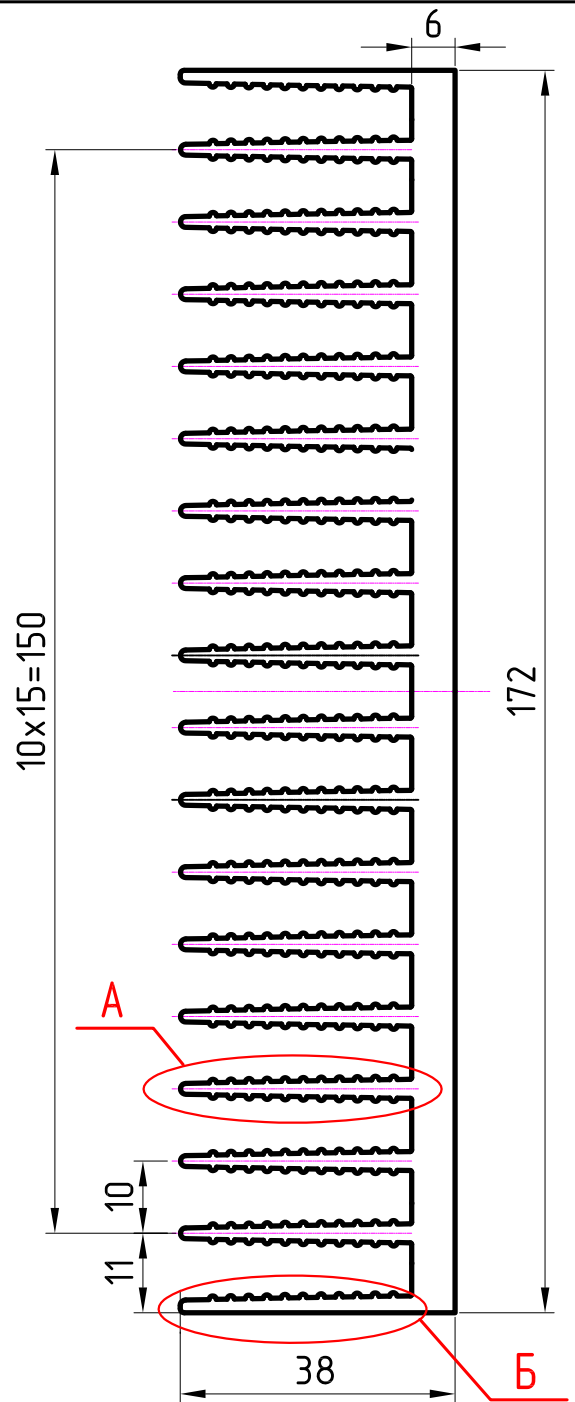
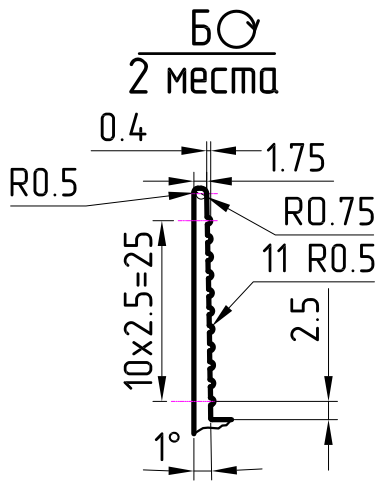
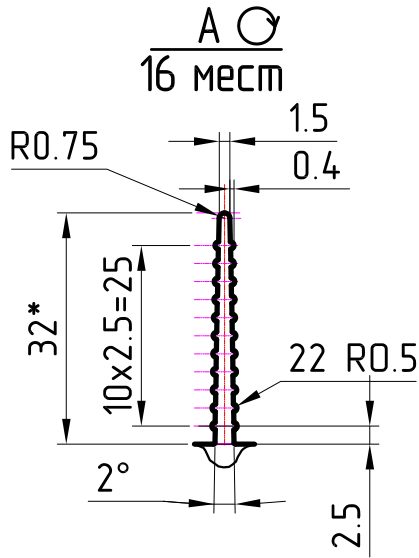

1. Размеры со знаком * для изготовления инструмента.
2. Технологические радиусы 0,2 мм.
3. Состояние материала Т1.
4. Неуказанные предельные отклонения и остальные требования по ГОСТ22233-2001, как для профиля нормальной точности.

Площадь сечения, мм ²	Масса теорет. кг/пог.м	Диаметр описанной окружности, мм	Периметр наружный, мм
2313,5	6,29	176	1592,8

Подп. и дата
Инв. N дубл.
Взам. инв. N
Подп. и дата
Инв. N подл.

Изм.	Лист	№ докум.	Подпись	Дата
Разраб.				
Провер.				
Т.контр.				
Н.контр.				
Утв.				

AB0093

Профиль радиаторный нормальной точности

Лит.	Масса	Масштаб
		1:1
Лист		Листов 1

сплав АД31
ГОСТ 4784-97



Формат А4